

TCS-SC08

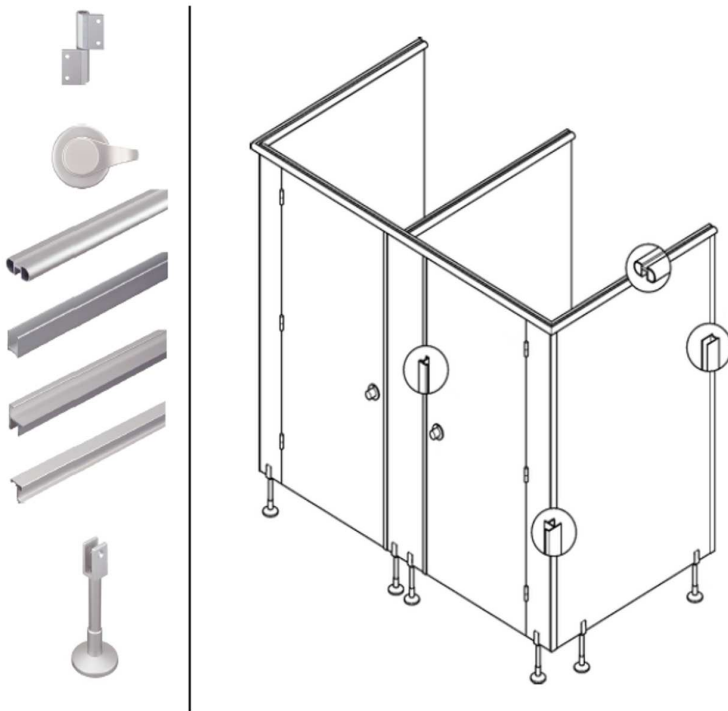

Ścianka wykonana z płyty HPL o grubości 13mm.

Profile wieńca oraz przyściennie wykonane z aluminium anodowanego, okucia (stopki; gałki; zamykacze) wykonane ze stali nierdzewnej. Stopka o wysokości do 150 mm, standardowa wysokość całkowita zabudowy 2000 mm.

Opis

Parametry techniczne:

Płyta: HPL gr.13 mm
Rodzaj zawiasów: samodomykające
Ilość zawiasów na 1 drzwi: 3 szt.
Profil wieńca: czterokomorowy profil aluminiowy
Okucia: aluminium