

## TCS-SC07

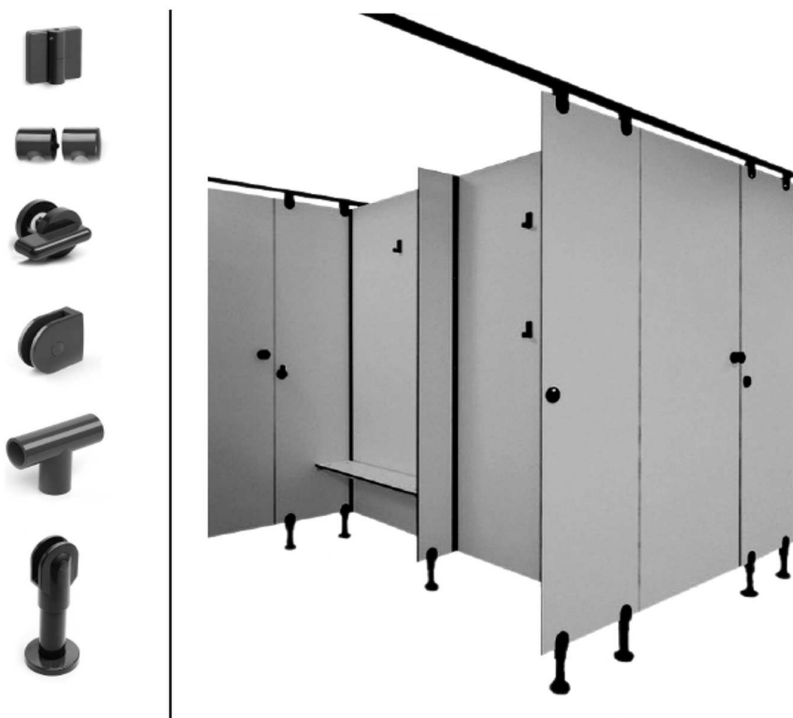

Ścianki wykonana z płyty HPL o grubości 13mm.

Profile wieńca rura ocynkowana wykończona tubą nylonową, okucia (stopki; gałki; zamykacze) wykonane są z nylonu. Stopka o wysokości do 150 mm, standardowa wysokość całkowita zabudowy 2000 mm

## Opis

### Parametry techniczne:

Płyta: HPL gr.13 mm  
Rodzaj zawiasów: samodomykające  
Ilość zawiasów na 1 drzwi: 3 szt.  
Profil wieńca: rura ocynkowana wykończona tubą nylonową  
Okucia: nylon